

# LED

PROGETTAZIONE E PRODUZIONE DI  
TECNOLOGIE D'ILLUMINAZIONE A LED

DESIGN AND MANUFACTURE OF LED  
LIGHTING TECHNOLOGY

# POWER

**c=led**  
a company of **cefla**

## Chi siamo

— ABOUT US 3

## Mission

— MISSION 4

## I Valori

— OUR VALUES 5

## Il progetto

— Design 7

## La produzione

— PRODUCTION 9

\ Industrial 10

\ Growing 11

## I servizi

— SERVICE 12

# CHI SIAMO

## — ABOUT US



**C-LED è la società del Gruppo Cefla** specializzata nella progettazione e nella produzione di applicazioni elettroniche e soluzioni con tecnologia LED personalizzate sulle esigenze del cliente. Da oltre 20 anni i prodotti che realizziamo si caratterizzano per la forte impronta tecnologica, l'elevato know-how ed un rigoroso controllo qualità. In sinergia con i nostri clienti studiamo, sviluppiamo e produciamo moduli LED e sistemi lighting OEM per i settori più diversificati, dalle lampade per orticoltura agli illuminatori industriali per sorting machines, dalle lampade attiniche ai sistemi con LED UV per la sanificazione e purificazione dell'aria e superfici, e molte altre applicazioni ancora.

Offriamo inoltre un servizio di produzione EMS (Electronic Manufacturing Services) per realizzare prodotti finiti di alta qualità, assemblati e collaudati con grande precisione e cura nei dettagli.

---

**C-LED is the company of the Cefla Group** specialized in the design and production of electronic applications and customized LED technology solutions based on customer needs. For over 20 years, its products have been characterized by a strong technological imprint, high know-how, and rigorous quality control. In synergy with our clients, we study, develop, and produce LED modules and OEM lighting systems for the most diverse sectors, from industrial refrigeration to air sanitization and purification, from horticultural lamps to industrial illuminators for sorting machines, actini clamps, and many other applications.

We also offer an EMS (Electronic Manufacturing Services) production service to create high-quality finished products, assembled and tested with great precision and attention to detail.

**Ascoltare – Listen**  
**Innovare – Innovate**

La nostra missione è progettare e produrre tecnologie e soluzioni di illuminazione LED all'avanguardia, capaci di rispondere ad ogni specifica esigenza dei nostri partner. Ci impegniamo costantemente a migliorare le prestazioni e l'efficienza luminosa in qualsiasi contesto applicativo, contribuendo al loro successo.

# Mission

Our mission is to design and produce cutting-edge LED lighting technologies and solutions that can meet the specific needs of our partners. We are constantly committed to improving performance and luminous efficiency in any application context, contributing to their success.



# I VALORI

## — OUR VALUES

**Il nostro lavoro è rivolto ad accelerare l'integrazione della tecnologia LED** in tutti i settori e applicazioni della nostra vita quotidiana attraverso lo sviluppo di prodotti innovativi con tecniche di produzione all'avanguardia che soddisfano le più ambiziose esigenze del mercato.

**Our work is aimed at accelerating the integration of LED technology** into all sectors and applications of our daily life through the development of innovative products with cutting-edge production techniques that meet the most ambitious market demands.

### PROPENSIONE AD INNOVARE

Investiamo sulla tecnologia e sull'innovazione.

### SOLUZIONI PERSONALIZZATE

Progettiamo e produciamo sistemi LED personalizzati.

### QUALITÀ E PRODUTTIVITÀ

Disponiamo di linee di produzione e sistemi di controllo automatici per un'altissima produttività.

### FORZA E AFFIDABILITÀ

La solidità patrimoniale e finanziaria del gruppo a cui apparteniamo ci rende un partner estremamente affidabile.

### PROPENSITY TO INNOVATE

We invest in technology and innovation.

### CUSTOMIZED SOLUTIONS

We design and produce customized LED systems.

### QUALITY AND PRODUCTIVITY

Our cutting-edge, efficient manufacturing lines ensure outstanding process and product quality.

### STRENGTH AND RELIABILITY

We belong to a financially solid Group, making us an extremely reliable partner even on projects of considerable complexity.

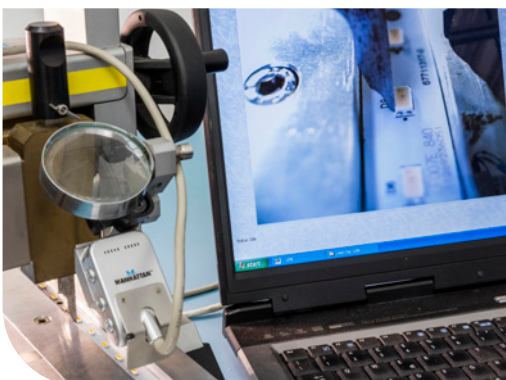
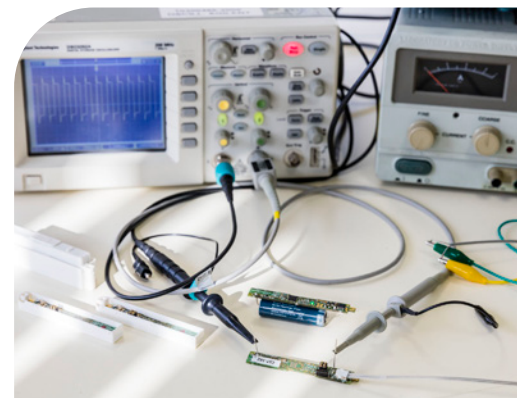

Sperimentare – Experimenting  
Progettare – Designing

Uno dei maggiori punti di forza di **C-LED** è la capacità progettuale che permette di proporre le migliori soluzioni ingegneristiche per rispondere alle esigenze anche più particolari dei clienti.

# Innovation

One of the major strengths of **C-LED** is its design capability, which allows it to offer the best engineering solutions to meet even the most specific customer needs.

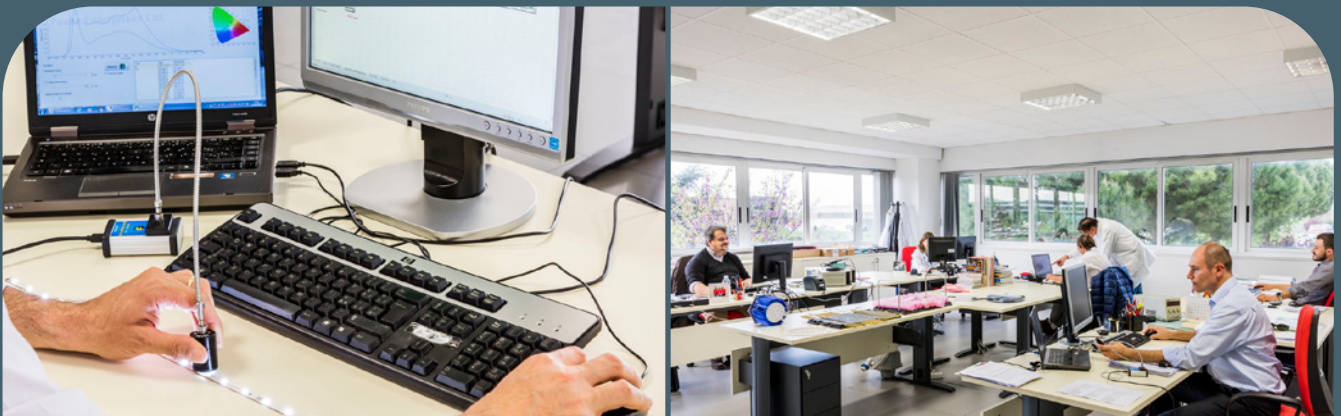

# IL PROGETTO

## — DESIGN

Abbiamo un approccio innovativo e un ufficio di ricerca e sviluppo che presta particolare attenzione alle nuove tecnologie LED. **Siamo aperti e motivati dal confronto con il mercato:** incontrare i clienti e comprendere le loro esigenze ci consente di esplorare continuamente nuove opportunità e potenzialità di sviluppo.

We have an innovative approach and a research and development office that pays particular attention to new LED technologies. **We are open and motivated by engaging with the market:** meeting customers and understanding their needs allows us to continuously explore new opportunities and development potential.

### PROGETTI SU MISURA

Nel settore growing, le competenze illuminotecniche si uniscono a quelle agronomiche per sviluppare progetti di serre, vertical farm, fitotroni ecc.

Utilizzando dei simulatori dedicati, realizziamo progetti illuminotecnici su misura per soddisfare le esigenze riguardo all'intensità e all'uniformità della luce LED dedicata per ogni tipo di coltivazione.

### TAILOR-MADE PROJECTS

In the growing sector, lighting skills are combined with agronomic expertise to develop projects for green houses, vertical farms, phytotrons, etc.

Using dedicated simulators, we create customized lighting projects to meet the needs regarding the intensity and uniformity of LED light dedicated to each type of cultivation.

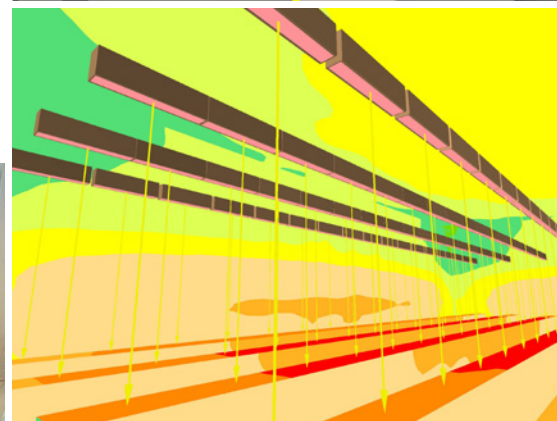
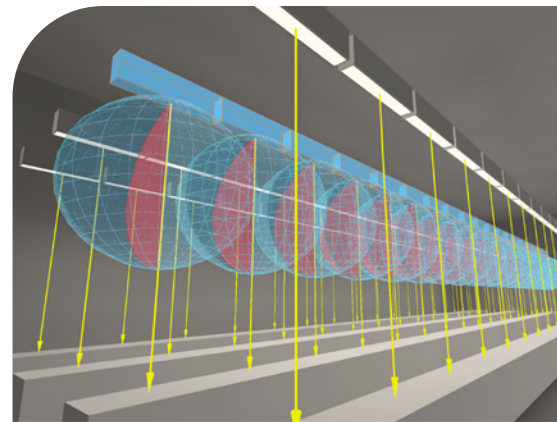

**Produrre – Produce**  
**Controllare – Checking**

Affidati alla nostra esperienza per ottenere prodotti finiti di alta qualità, assemblati con la massima precisione e attenzione ai dettagli. Scopri come il nostro approccio personalizzato può fare la differenza per il tuo business.

# Know-how

Rely on our expertise manufacturing for high-quality finished products, assembled with the utmost precision and attention to detail. Discover how our customised approach can make a difference to your business.



# LA PRODUZIONE

## — PRODUCTION

Il know-how, l'efficienza produttiva e le attrezzature innovative di ultimissima generazione, **si uniscono ad un'organizzazione interna dinamica** basata sui principi del lean thinking per un servizio puntuale e funzionale al cliente. **C-LED** è inoltre estremamente attenta nella scelta di partner affidabili e della migliore componentistica di qualità.

The know-how, production efficiency, and cutting-edge innovative equipment **come together with a dynamic internal organization** based on the principles of lean thinking to provide a timely and functional service to the customer. **C-LED** is also highly attentive in selecting reliable partners and the best quality components.

### VALORE PER IL CLIENTE

**C-LED** ha sviluppato processi di controllo qualità estremamente gravosi, in accordo con gli standard IPC, attraverso anche l'utilizzo di apparecchiature progettate per il collaudo e l'analisi spettrale specifici per i sistemi LED.

Tutti i prodotti vengono testati funzionalmente ed elettricamente al 100% ed ulteriori controlli ottici non distruttivi e di resistenza meccanica "push test" garantiscono la massima affidabilità nel tempo e in termini di qualità.

### VALUE FOR THE CUSTOMER

**C-LED** has developed extremely rigorous quality control processes, in accordance with IPC standards, also using equipment designed for testing and spectral analysis specific to LED systems.

All products are functionally and electrically tested at 100%, and additional non-destructive optical checks and mechanical resistance "push tests" ensure maximum reliability over time and in terms of quality.

### LINEA CONTROLLO LED AUTOMATICA

AUTOMATIC LED CONTROL LINE

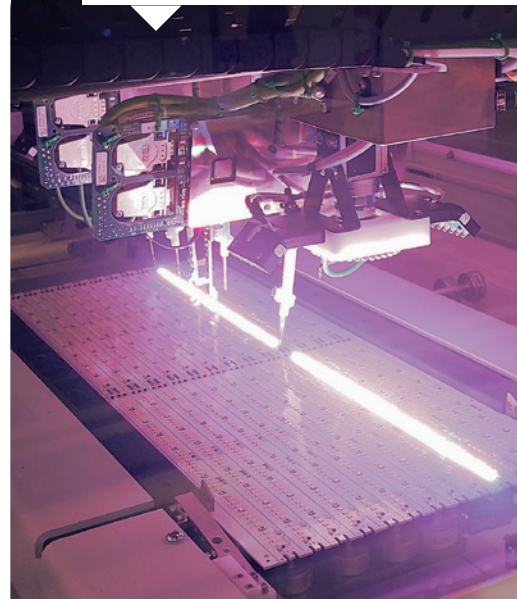

AOI PTH  
AOI PTH

ASSEMBLAGGIO  
ASSEMBLY

LINEA 2 SMT  
SMT LINE 2

LINEA 1 SMT  
SMT LINE 1

AOI SMT  
AOI SMT

# GRUPPI DI PRODOTTI

— PRODUCT GROUPS

## INDUSTRIAL

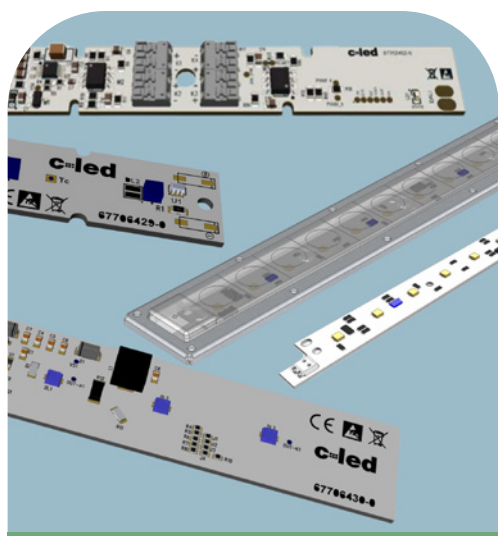

**MODULI LED PERSONALIZZATI**

CUSTOMISABLE LED MODULES

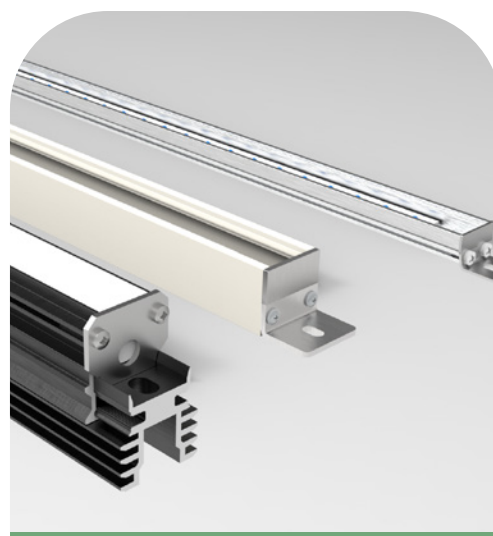

**ILLUMINATORI UV/WHITE/IR/SWIR**

UV/WHITE/IR/SWIR ILLUMINATORS



**LAMPADE LED UV-A/UV-B/UV-C**

LAMP LED UV-A/UV-B/UV-C

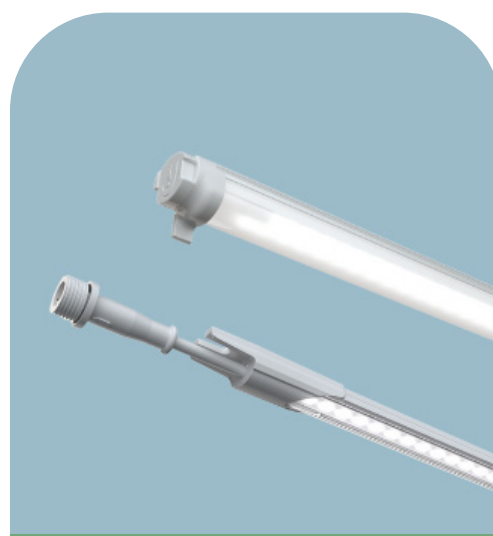

**LAMPADE LED INDUSTRIALI**

INDUSTRIAL LED LAMPS

# GROWING



**SERRE**

—  
GREEN HOUSES



**VERTICAL FARM**

—  
VERTICAL FARM



**FITOTRONI, CAMERE DI CRESCITA**

—  
PHYTOTRONS, GROWTH CHAMBERS



**MICROPROPAGAZIONE**

—  
TISSUE CULTURE

# I SERVIZI

## — SERVICES

### PRODUZIONE EMS SU MISURA

Affidati alla nostra esperienza per la produzione EMS (Electronic Manufacturing Services) per ottenere prodotti finiti di alta qualità, assemblati e collaudati con la massima precisione e attenzione ai dettagli. Scopri come il nostro approccio personalizzato può fare la differenza per il tuo business.

### TAILORED EMS PRODUCTION

Rely on our expertise for EMS (Electronic Manufacturing Services) production to obtain high-quality finished products, assembled and tested with maximum precision and attention to detail. Discover how our personalized approach can make a difference for your business.

#### IL NOSTRO PROCESSO DI PRODUZIONE EMS

**C-LED** è in grado di supportare i clienti nel servizio di produzione ed assemblaggio delle schede elettroniche. L'azienda è dotata di linee automatiche Pick&Place ad alta velocità, sistemi di etichettatura laser, macchine per l'ispezione visiva, linee di saldatura PTH, attrezzature per il collaudo automatico delle schede elettroniche, il tutto nel rispetto dei più alti standard qualitativi.

**C-LED** mette a disposizione l'esperienza del proprio ufficio acquisti per una gestione anche in conto pieno dei sistemi elettronici.

#### OUR EMS PRODUCTION PROCESS

**C-LED** is able to support customers in the production and assembly service of electronic boards. The company is equipped with high-speed automatic Pick&Place lines, laser labeling systems, visual inspection machines, PTH soldering lines, and equipment for the automatic testing of electronic boards, all in compliance with the highest quality standards.

**C-LED** offers the expertise of its purchasing department for full management of electronic systems.



## ASSEMBLAGGIO QUADRI ELETTRICI

Affidati a **C-LED** per l'assemblaggio dei tuoi quadri elettrici con la massima precisione e conformità agli standard di sicurezza.

## ELECTRICAL PANEL ASSEMBLY

Rely on **C-LED** for the assembly of your electrical panels with the utmost precision and compliance with safety standards.

### IL PROCESSO DI ASSEMBLAGGIO

**C-LED** fornisce il servizio di cablaggio di quadri elettrici in un reparto dedicato e appositamente attrezzato per tale produzione.

Ogni fase della produzione è attentamente controllata per assicurare che i quadri elettrici rispettino le specifiche del cliente e i requisiti delle normative di settore.

**C-LED** mette a disposizione l'esperienza del proprio ufficio acquisti per una gestione anche in conto pieno dei sistemi elettronici.

### THE ASSEMBLY PROCESS

**C-LED** provides the service of wiring electrical panels in a dedicated and specially equipped department for this production.

Each phase of the production is carefully monitored to ensure that the electrical panels meet customer specifications and industry regulatory requirements.

**C-LED** offers the expertise of its purchasing department for full management of electronic systems.

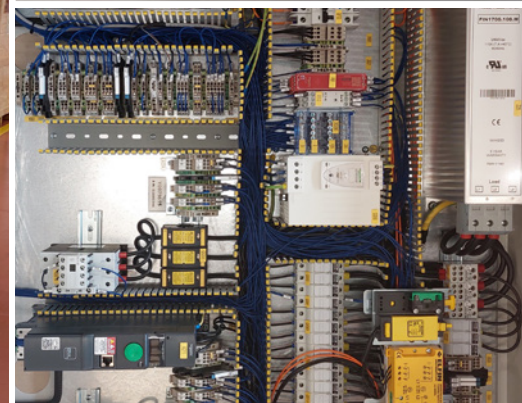

# C-LED E CEFLA, INNOVAZIONE NELLA TECNOLOGIA INDUSTRIALE

— C-LED AND CEFLA,  
INNOVATION IN INDUSTRIAL  
TECHNOLOGY

**C-LED** unisce valori come la competenza nella progettazione e nello sviluppo tecnologico, l'attenzione e la flessibilità alle esigenze del mercato con la forza di uno storico gruppo industriale italiano con oltre 2.000 dipendenti.

**Cefla** oggi è una realtà attiva a livello internazionale, leader di mercato in differenti settori e con una importante solidità finanziaria, che investe continuamente su innovazione, ricerca e miglioramento continuo.

---

**C-LED** combines values such as expertise in design and technological development, attention, and flexibility to market needs with the strength of a historic Italian industrial group with over 2.000 employees.

Today, **Cefla** is an internationally active company, a market leader in various sectors, with significant financial solidity, continuously investing in innovation, research, and continuous improvement.



**Vogliamo accelerare  
l'integrazione  
dell'illuminazione a  
LED nella nostra vita  
quotidiana.**

---

**We want to  
accelerate the  
integration of LED  
lighting into our  
daily lives.**

